

Parallelschaltbox PROTECT C.

AEG Power Supply Systems GmbH
Abteilung: PSS, E1
Änderungszustand: 00
Datum: 13.07.2006
FGR: 680

Parallelschaltbox PROTECT C.

<i>Typ</i>	3x 6kVA	3x 10kVA
<i>Material-Nr.</i>	1000001852	
<i>Stromlaufplan</i>	1000001852	
<i>Massbild</i>	8000005373	
<i>Spannung [V]</i>	230 +/-15%	
<i>USV-Strom [A]</i>	26	43
<i>Verbraucherstrom [A]</i>	84	125
<i>Frequenz [Hz]</i>	50 / 60 +/-1%	
<i>Netzsicherung [A]</i>	100	160
<i>Anschlussquerschnitt USV [mm²]</i>	6	10
<i>Anschlussquerschnitt Netz/Verbraucher [mm²]</i>	25	70
<i>Höhe [mm]</i>	600	
<i>Breite [mm]</i>	600	
<i>Tiefe [mm]</i>	350	
<i>Farbe</i>	RAL 9011	
<i>Gewicht [kp]</i>		

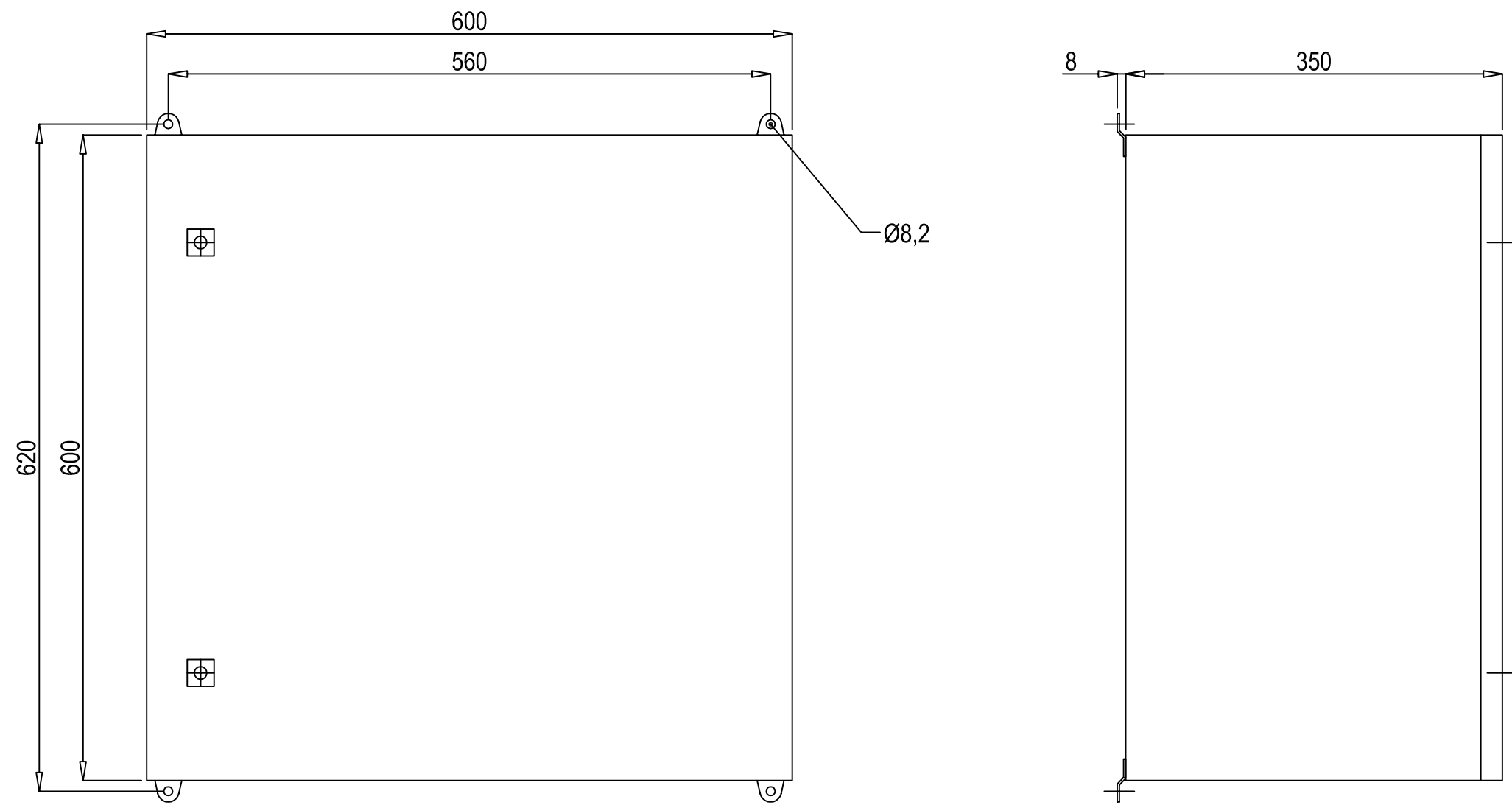

-	-	-	-	Datum	16.08.2005	-
-	-	-	-	Bearb.	Adams	-
-	-	-	-	Gepr.	-	-
Zust.	Änderung	Datum	Name	Norm	-	Urspr.
-	-	-	-	-	-	Ers.f.

AEG
Power supply systems

Kompakt-Schaltschrank
Rittal AE 1560.500
Maßbild

8 000 005 373 MB de Blatt 1
1 Bl

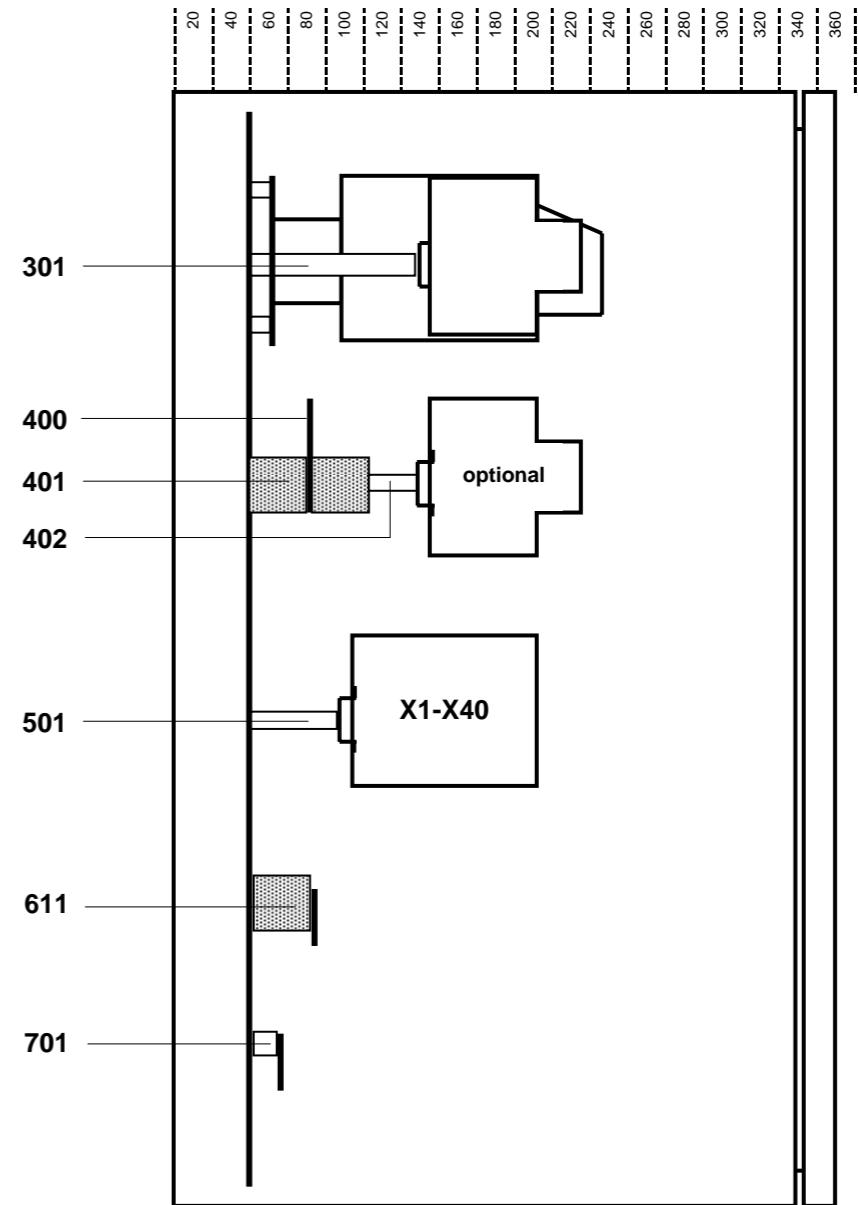
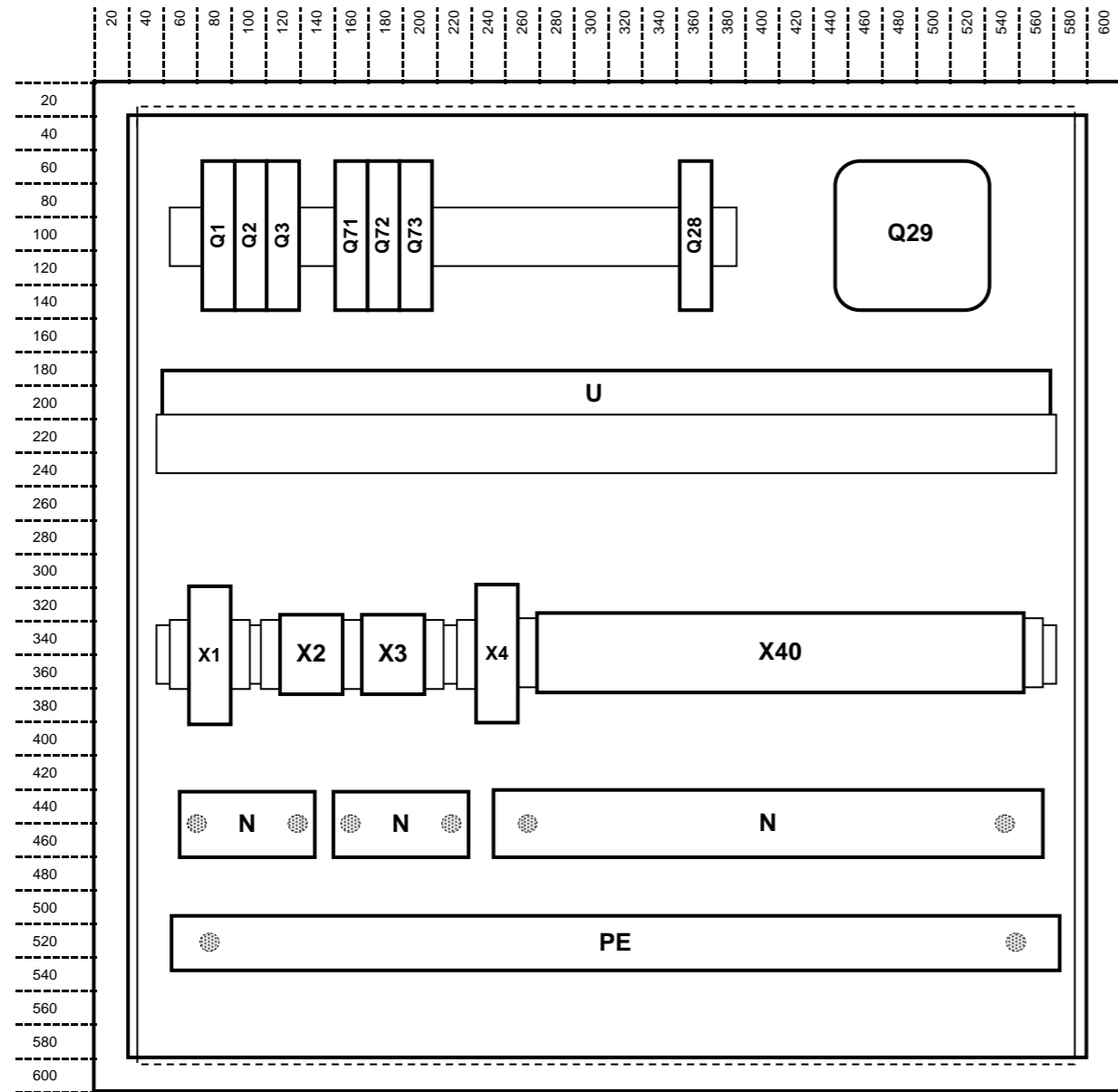

			2006	Datum	Name	Parallelschaltbox+HU 1-ph. 3x10kVA	
			Bearb.	08.05.	Engel		
			Gepr.				
			AEG		680	1 000 001 852 AP	Blatt 1
			Power supply systems				1 Blatt
Zu	Änderung	Datum	Name				

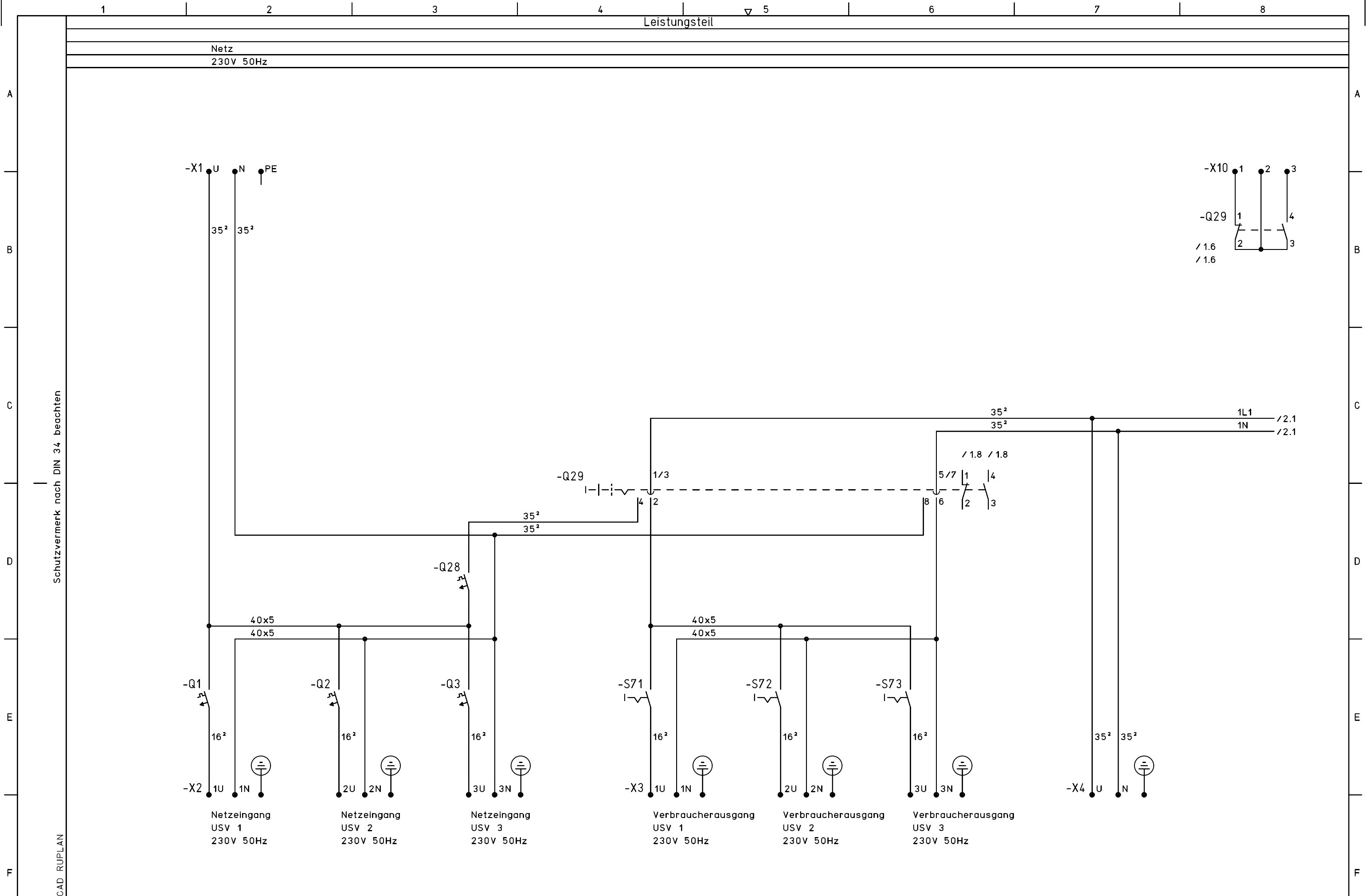

Schutzvermerk nach DIN 34 beachten

CAD_RUPLAN

03	Q29 geändert	29.06.07	SP	Datum	19.07.06
02	-X10 hinzu	25.09.06	SP	Bearb.	Sprenger
01	Freigabe	16.08.06	SP	Gepr.	Engel
Zust.	Änderung	Datum	Name	Norm	Urspr.



Parallelschaltbox 1ph. 3x10kVA

8251 1142

680 1000001852 STR

de Blatt 1
4 Bl

Verbraucherabgänge
(Option)

maximal 24 Abgänge

Schutzvermerk nach DIN 34 beachten

CAD_RUPLAN

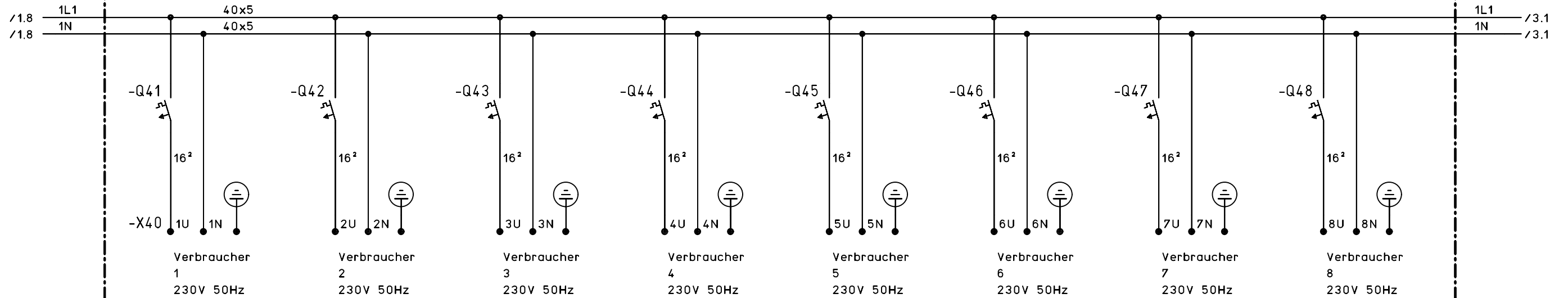

03	Q29 geändert	29.06.07	SP	Datum	19.07.06
02	-X10 hinzu	25.09.06	SP	Bearb.	Sprenger
01	Freigabe	16.08.06	SP	Gepr.	Engel
Zust.	Änderung	Datum	Name	Norm	Urspr.



Parallelschaltbox 1ph. 3x10kVA

Stromlaufplan

8251 1142

680

1000001852 STR

de

Blatt 2

4 Bl

Verbraucherabgänge
(Option)

maximal 24 Abgänge

Schutzvermerk nach DIN 34 beachten

CAD_RUPLAN

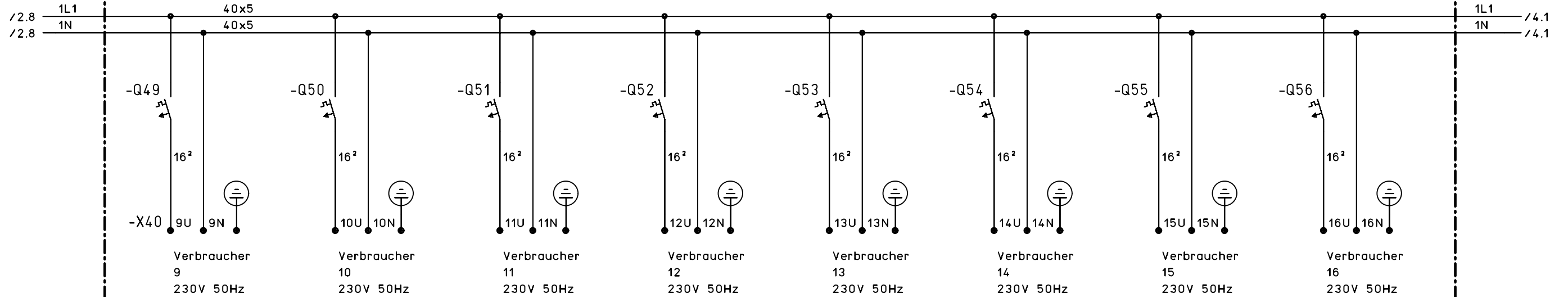

03	Q29 geändert	29.06.07	SP	Datum	19.07.06
02	-X10 hinzu	25.09.06	SP	Bearb.	Sprenger
01	Freigabe	16.08.06	SP	Gepr.	Engel
Zust.	Änderung	Datum	Name	Norm	Urspr.



Parallelschaltbox 1ph. 3x10kVA

8251 1142

680

1000001852 STR

de

Blatt 3

4 Bl

Verbraucherabgänge
(Option)

maximal 24 Abgänge

Schutzvermerk nach DIN 34 beachten

CAD_RUPLAN

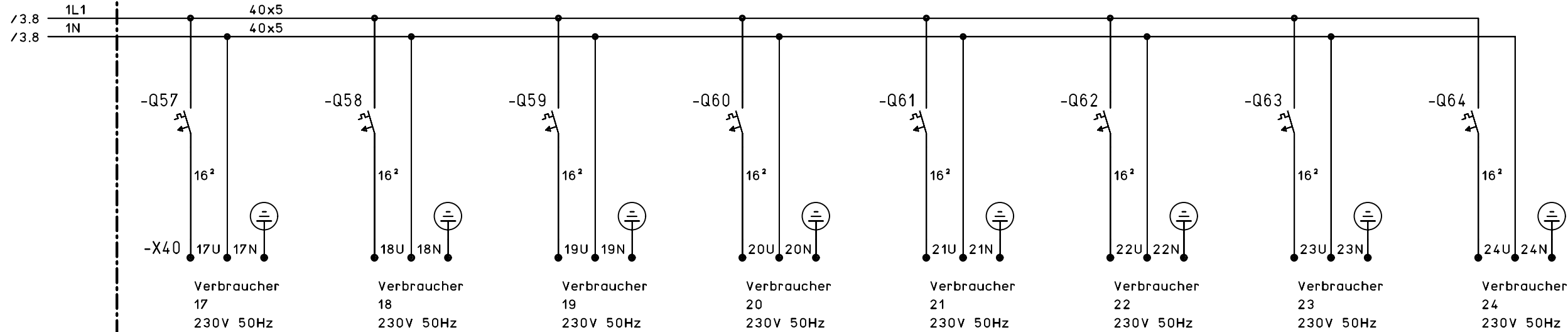

03	Q29 geändert	29.06.07	SP	Datum	19.07.06
02	-X10 hinzu	25.09.06	SP	Bearb.	Sprenger
01	Freigabe	16.08.06	SP	Gepr.	Engel
Zust.	Änderung	Datum	Name	Norm	Urspr.



Parallelschaltbox 1ph. 3x10kVA

8251 1142

680

1000001852 STR

de

Blatt 4

4 Bl